

Für individuelle, ästhetische Gestaltung

Einfache und schnelle Montage

Patentiertes Clip-Kassetten-System

QUALITÄT
Made in Germany

GLASGARD
DELTA CLIP SYSTEM

GLASGARD DELTACLIP ROLLO

DIE INTELLIGENTE LÖSUNG FÜR SCHMALE RAHMEN UND GLASLEISTEN

Schlanke Pfosten-Riegelkonstruktionen mit großflächigen Fensterflächen überzeugen durch architektonische Eleganz und schaffen eine helle, freundliche Raumatmosphäre. Gerade diese schmalen Rahmen und Leisten erfordern eine besondere Montagelösung: Glasgard DeltaClip Rollos.

Sie sind genau das richtige System für schnelle und unkomplizierte Montagen direkt unter dem Riegel oder unter der Glasleiste von Fensterflügeln. Glasgard DeltaClip Rollos sind mit eckigen oder runden Kassetten erhältlich und fügen sich ästhetisch in jedes Ambiente ein.



DELTACLIP QUERSCHNITTE

DELTACLIP 2

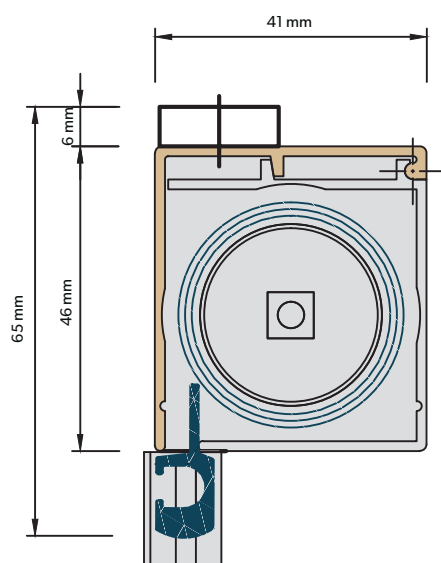

- › System DeltaClip 2
- › 41 x 46 mm
- › Mit Seitenführung Profil 29 und Saumprofil SP0
- › Lüftungsschreibe für Luftspaltfixierung: Höhe 6 mm

DELTACLIP 3.2

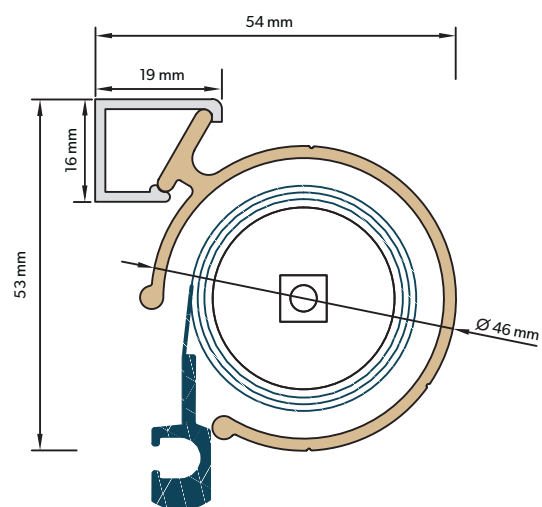

- › System DeltaClip 3.2 Rundkassette
- › Durchmesser: 46 mm
- › Montageprofil für DeltaClip 3.2: 19 x 16 mm

SYSTEMBESCHREIBUNG

SEITENFÜHRUNGEN:

DREI UNTERSCHIEDLICHE ALU-SEITENFÜHRUNGSPROFILE STEHEN ZUR AUSWAHL

Die Ausbildung unserer Führungszapfen ist abhängig von der Einbausituation.

PROFIL NR. 27

Für Montagen auf dem Fensterrahmen

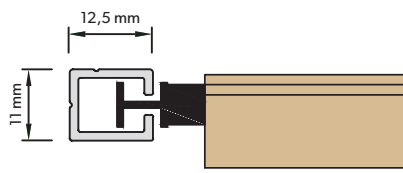

Verschraubung

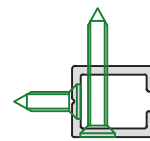

Verklebung

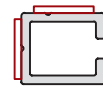

PROFIL NR. 29

Für Montagen zwischen den Glasleisten

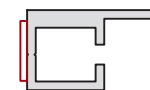
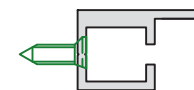
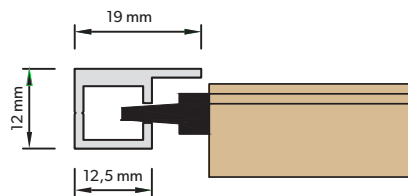

PROFIL NR. 6

Für Montagen zwischen den Glasleisten oder auf dem Fensterrahmen

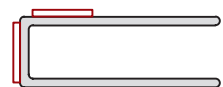
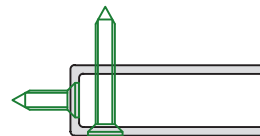
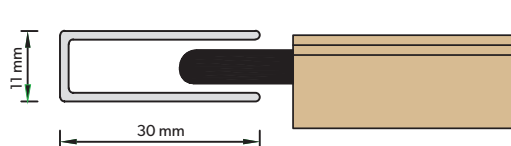

Aluminiumkassette in eckiger Ausführung

41 x 46 mm

Standardoberfläche in E6/EV1 und RAL 9016.

Alle RAL-, EC- und DB-Farbtöne nach Wahl gegen Aufpreis.

Lagerkopf

Material aus Zink-Druckguss.

Oberflächenfarbe Alu naturfarben.

Alle RAL- und DB-Farbtöne nach Wahl oder in vernickelter Ausführung gegen Aufpreis.

Welle

Aluminiumrohr, Ø 26 mm (manuell), Ø 28 mm (Elektro).

Bedienung

Bedienkette mit Kettenstopper für die untere Einstellung, erhältlich in den Farben Grau, Weiß oder Schwarz.

Alternativ auch als Schnurzug- oder Elektrorollo erhältlich (Aufpreis: 24-V-Rohrmotor).

Bei Ausführungen mit Bedienkette / Schnurzug ist die Einhaltung der Kindersicherheit gemäß **DIN EN 13120**

sicherzustellen, wenn der Einbau in Gebäuden erfolgt, zu denen Kinder Zugang haben können.

Seitenführungen

Aus Aluminium, Standardoberfläche in E6/EV1 und RAL 9016, diverse Ausführungen (technische Details siehe Innenseite). Alle RAL-, EC- und DB-Farbtöne nach Wahl gegen Aufpreis.

Behangabschlussstab

Formschöne Aluminiumendstäbe, Höhe ab 10 mm, Standardoberfläche in E6/EV1.

Alle RAL-, EC- und DB-Farbtöne nach Wahl gegen Aufpreis. Gesamthöhen inkl. eingefahrenem Stab max. 67 mm.

Behang

Folien- und Textilbehänge auf Anfrage als Muster erhältlich.

MONTAGE DELTACLIP 2

ECKIG: IDEAL FÜR PFOSTEN-RIEGELKONSTRUKTIONEN

Glasgard DeltaClip 2 ist ideal für die Falzmontage unter dem Fassadenriegel und mit Profilen für die Seitenführung des Behangabschlusses eine besonders stilvolle Lösung.

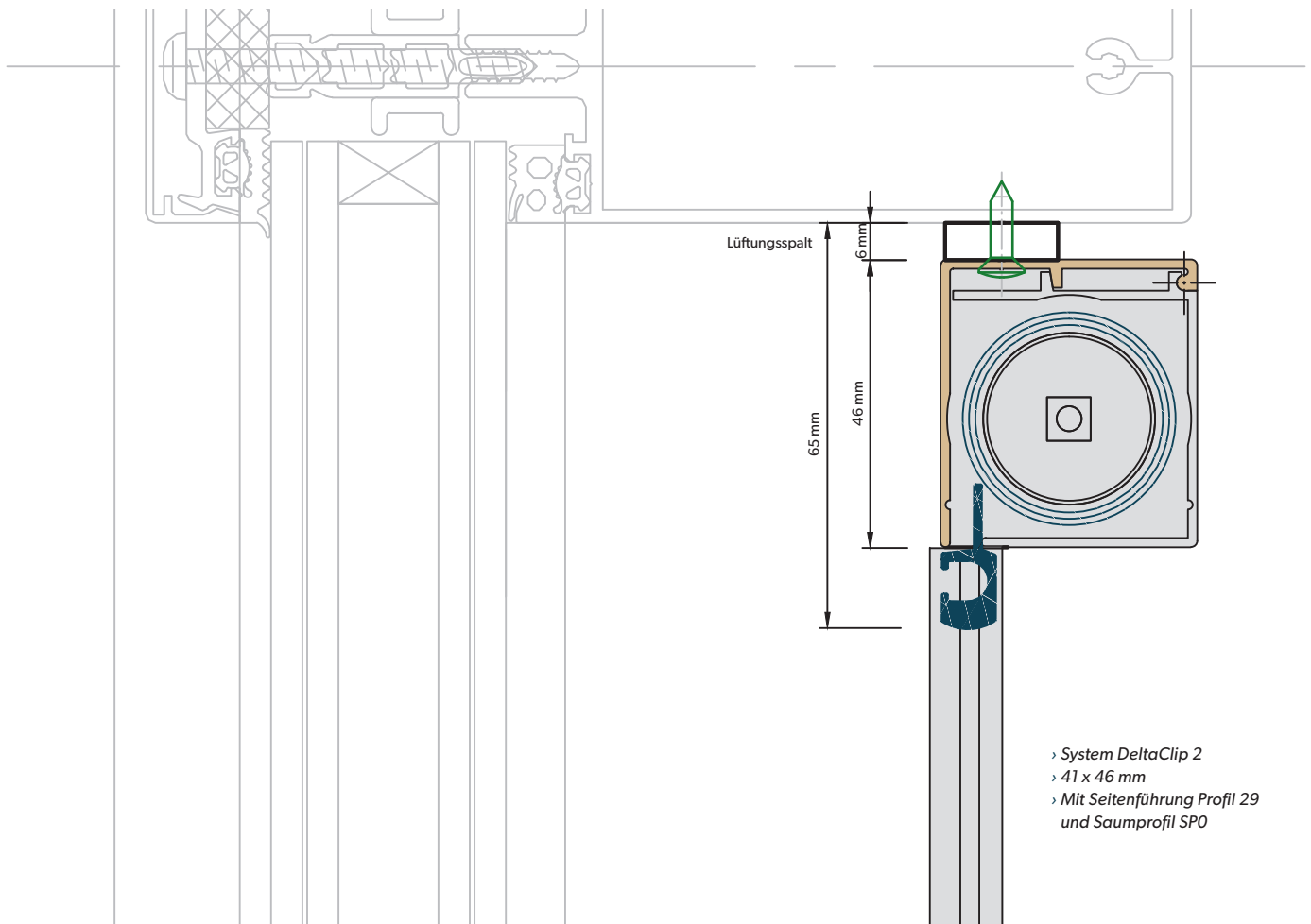

Montieren Sie den Haltewinkel durch horizontale oder vertikale Verschraubung vor. Der Rollokörper wird in das Drehgelenk eingehängt und beim Einschwenken in den Druckverschluss gedrückt. Nach dem Schließen der Kassette sind keine Verschraubungen mehr sichtbar.

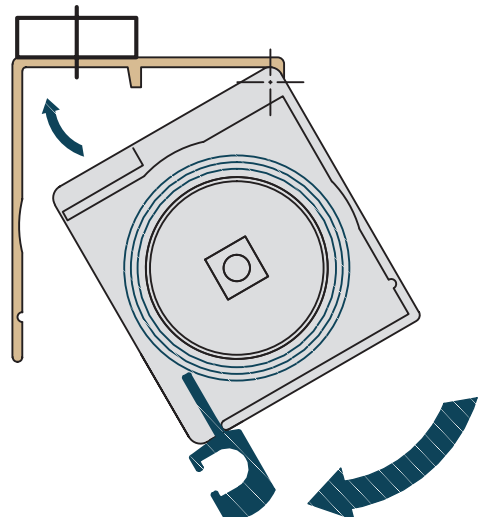

MONTAGE DELTACLIP 3.2

RUND: GENAU RICHTIG FÜR SCHMALE GLASLEISTEN

Glasgard DeltaClip 3.2 ist das intelligente Clipsystem mit minimalem Flächenbedarf zur platzsparenden Montage direkt auf der Glasleiste oder auf dem Rahmen des Fensterflügels.

GLASFALZMONTAGE

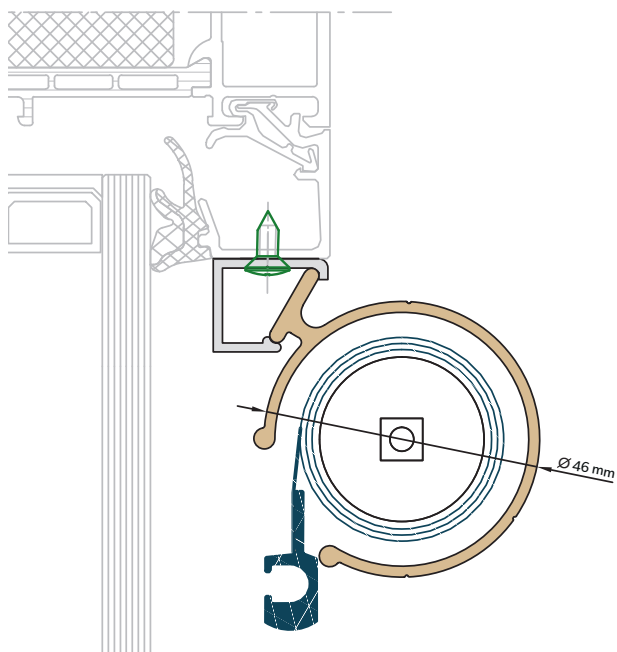

- › System DeltaClip 3.2 Rundkassette
- › Durchmesser: 46 mm
- › Mit Montageprofil und Saumprofil SPO

RAHMENMONTAGE

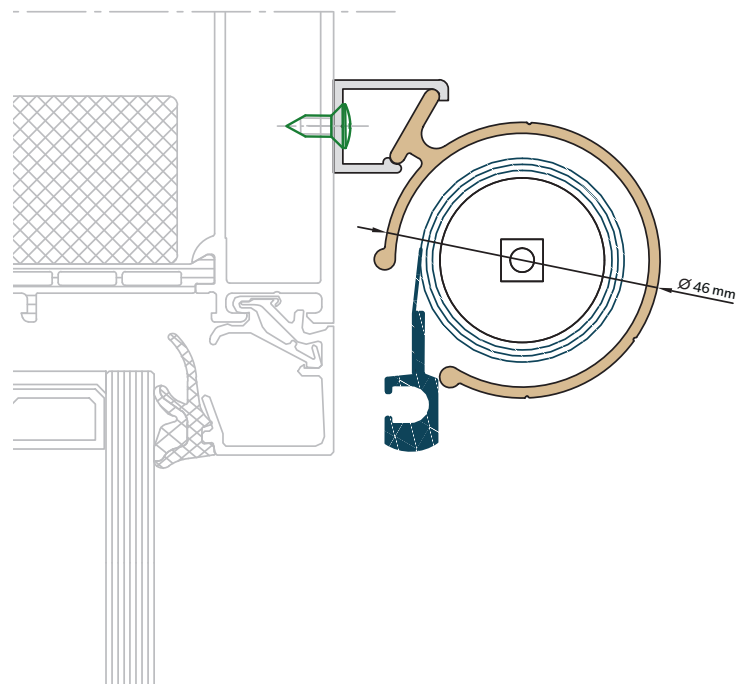

- › System DeltaClip 3.2 Rundkassette
- › Durchmesser: 46 mm
- › Mit Montageprofil und Saumprofil SPO

Nach Verschraubung des nur 19 mm schmalen und extrem robusten Montageprofils unter dem Glasfalz oder am Rahmen wird die runde DeltaClip Kassette in das Profil eingehängt und beim Einschwenken in das Profil eingerastet. Alle Verschraubungen werden dabei elegant verdeckt.

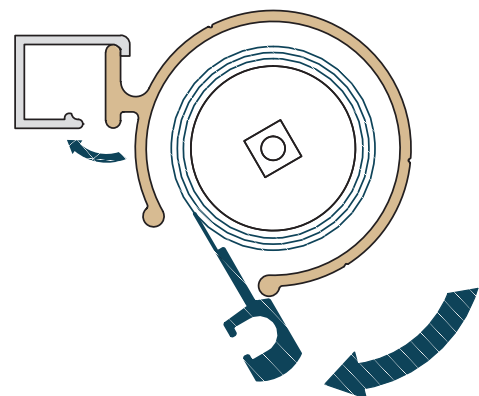

PATENTIERTE FUNKTIONALITÄT. PURISTISCHES DESIGN.

Seit 1977 forscht und arbeitet unser Familienunternehmen im Bereich der Rollosysteme, um den anspruchsvollen Anforderungen an Bildschirmarbeitsplätze gerecht zu werden. Mit unseren patentierten Blend- und Hitzeschutzlösungen ermöglichen wir Ihnen eine transparente Sichtverbindung von innen nach außen – und das bei einem angenehmen Raumklima.



RAL GÜTEZEICHEN, DER QUALITÄTSSTANDARD GLASGARD ALS ERSTER HERSTELLER MIT RAL GÜTEZEICHEN RAL-GZ 370 AUSGEZEICHNET

Das Gütezeichen RAL-GZ 370 garantiert eine gleichbleibende und lückenlose Qualität unserer Sicht-, Blend- und Sonnenschutz-Systeme auf hohem Niveau - von der Beratung über die Herstellung bis hin zur Montage und unserem Service. Nähere Infos zu dem RAL Gütezeichen RAL-GZ 370 finden Sie unter www.ral-sonnenschutz.de.

MARKENQUALITÄT, GANZ AUSGEZEICHNET! GLASGARD GEWINNT DEN GERMAN BRAND AWARD 2017

Die hochkarätige Jury des German Brand Award hat unsere Rollosysteme ganz genau unter die Lupe genommen. Das Ergebnis: Glasgard ist die Nr. 1 in der Kategorie „Bauen und Bauelemente“!

Überzeugt haben dabei entscheidende Aspekte wie Funktionalität und Produkteffizienz, Langlebigkeit und Benutzerfreundlichkeit. Auch die vielseitigen Vorteile in Design und Bedienbarkeit haben zu diesem großartigen Erfolg für unsere Marke beigetragen.

Fazit: Glasgard Rollosysteme sind ein echter Gewinn – vor allem für Sie als Kunde.



www.glasgard.de

Glasgard® GmbH Hainstraße 1–3 35457 Lollar-Salzböden
Telefon +49 6406 9132-0 Fax +49 6406 9132-28
E-Mail: info@glasgard.de



GLASGARD®
ROLLOSYSTEME